

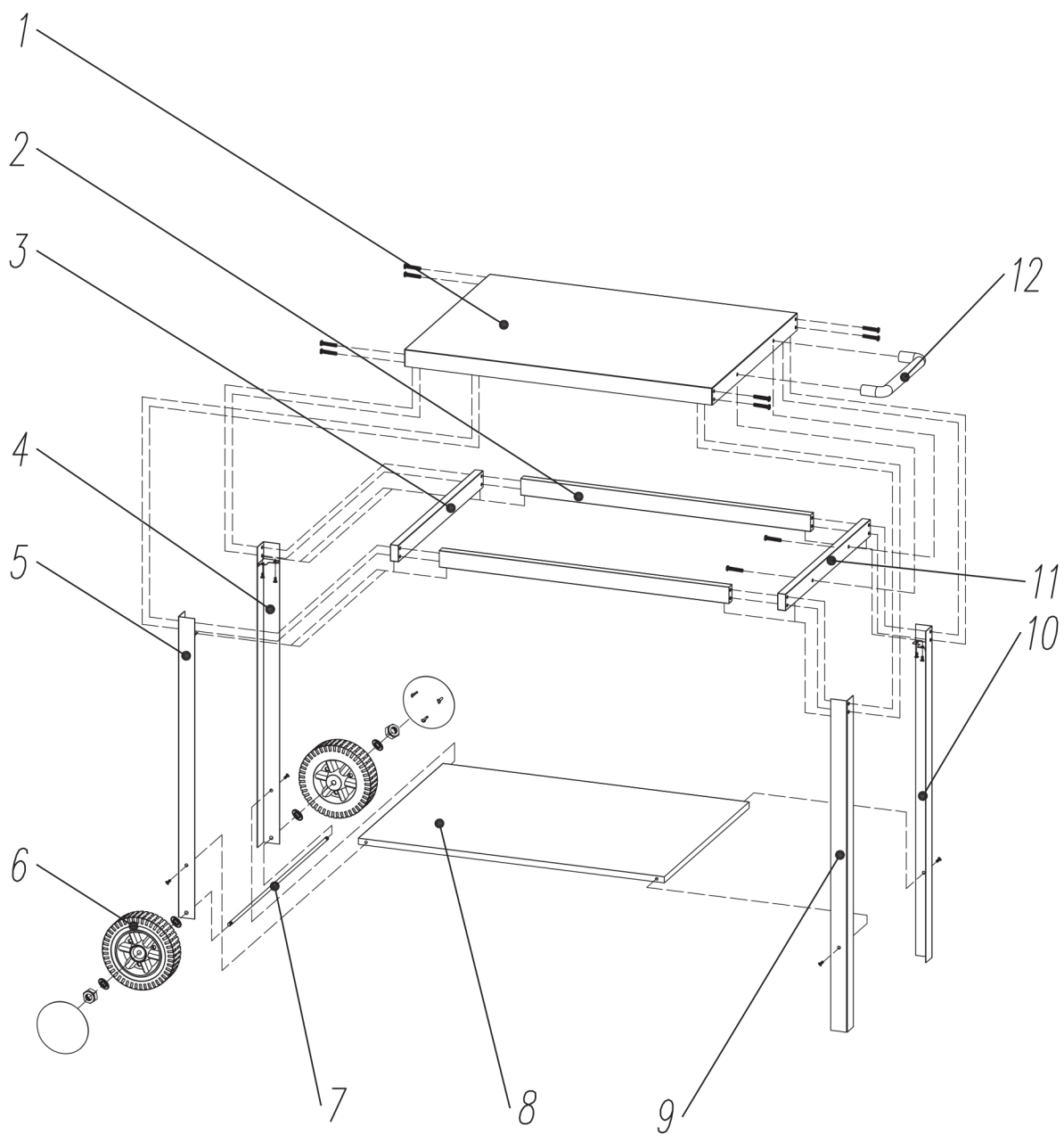

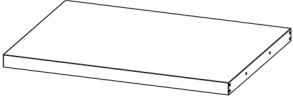

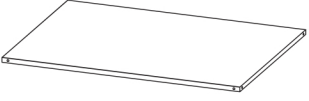



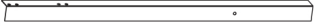
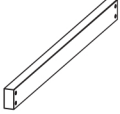

20min

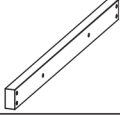
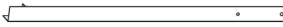

| NO. | DESCRIPTION | QTY | NO. | DESCRIPTION | QTY |
|-----|---|---------|-----|--|-----|
| ① |  | 1 | ⑧ |  | 1 |
| ② |  | 2 | ⑨ |  | 1 |
| ③ |  | 1 | ⑩ |  | 1 |
| ④ |  | 1 | ⑪ |  | 1 |
| ⑤ |  | 1 | ⑫ |  | 1 |
| ⑥ |  | 2 | | | |
| ⑦ |  | 1 | | | |
| NO. | DESCRIPTION | SPEC | | QTY | |
| A |  | M6 × 6 | | 12 | |
| B |  | M6 × 35 | | 10 | |
| C |  | M8 | | 4 | |
| D |  | M8 | | 2 | |
| | | | | | |

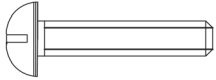
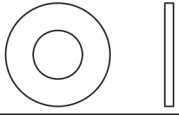

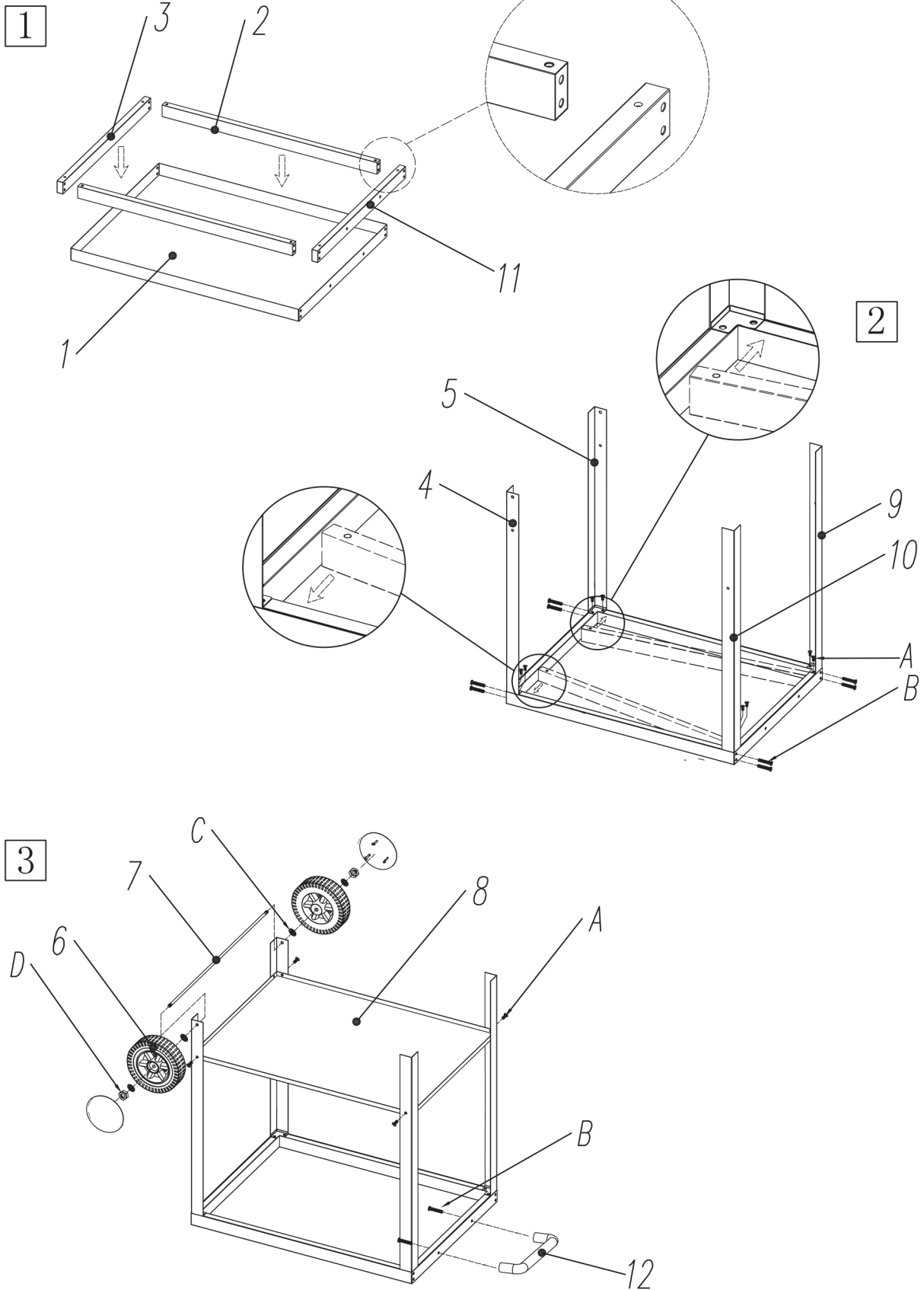
MEUBLE D'EXTERIEUR

Conseils d'utilisation et d'entretien

GB OUTDOOR FURNITURE
ES MESA DE EXTERIOR
IT CARRELLO DI ESTERNO
PT MESA DE FORA
DE OUTDOOR MÖBEL
NL MEUBEL VAN BUITEN

GB Instructions for care and use
ES Consejos de uso y mantenimiento
IT Istruzioni per l'uso e la manutenzione
PT Conselhos d'utilização e de manutenção
DE Tipps und wartung
NL Gebruiks- en onderhoudstips

« IMPORTANT, A CONSERVER POUR DE FUTURS BESOIN DE REFERENCE : A LIRE SOIGNEUSEMENT »

“IMPORTANT, TO KEEP FOR FUTURE REFERENCE NEED: TO READ CAREFULLY”

“IMPORTANTE: CONSERVAR A TÍTULO DE REFERENCIA EN CASO DE NECESIDAD. LEER ATENTAMENTE”

1. Utilisation

Cette desserte est conçue comme un meuble d'extérieur d'appoint à usage domestique uniquement, pour le rangement ou comme support pour des barbecues ou planchas à poser. Le plateau bas de la desserte d'extérieur peut supporter jusqu'à 15kg. Au-delà de cette charge, il risque de se déformer et d'être ainsi fragilisé.

2. Entretien

Pour conserver votre desserte le plus longtemps possible, nous vous conseillons de :

- Ne pas utiliser d'objets tranchants ni nettoyeurs abrasifs pour le nettoyage.
- Nettoyer après chaque utilisation avec une eau chaude savonneuse et un chiffon doux non abrasif. Rincez et séchez.

La desserte ne doit pas être utilisée comme planche à découper.

Couvrir d'une housse pendant la belle saison puis mettre à l'abri dans un endroit frais et à l'abri de l'humidité,

3. Service après vente

Pour toute demande de pièces détachées, contacter votre revendeur.

4. Garantie

Toutes nos dessertes sont garanties 2 ans à compter de leur date d'achat (facture ou ticket de caisse à l'appui), à l'exclusion des frais de retour du produit qui restent à la charge du consommateur, sous réserve du respect de l'ensemble des instructions du présent manuel, sous réserve de disponibilité des pièces en stock et sous réserve de présentation du produit dans son emballage d'origine.

Cette garantie n'est pas valable dans les cas suivants :

- Conditions anormales d'utilisation
- Stockage incorrect
- Défaut d'entretien
- Modification du produit
- Utilisation à des fins professionnelles

1. Use

This furniture has been developing as occasional outdoor furniture or to put tabletop planchas. The bottom shelf of the outdoor furniture can support 15kg. If you put more, the bottom shelf can be distorted and fragilised.

2. Care

To preserve your furniture as long as possible, we recommend to:

- not use sharp objects or abrasive cleaners to clean
- To clean after each use with hot soapy water and with soft cloth. Rinse and dry.

Do not use the furniture as choaping board.

Protect the furniture with a cover during the summer season and store in a dry location when not in use for a long time.

3. After sales service

For spare parts, please contact your retailer.

4. Guarantee

Our furnitures are guaranteed for 2 years from their date of purchase (backed up by an invoice or receipt), exclusive of freight charges for the product's return, which remain at the customer's cost, subject to compliance with all the instructions of the present manual and upon presentation of the product in its original packaging.

This guarantee is not valid in the following cases:

- Inappropriate conditions of use
- Incorrect storage
- Improper maintenance
- Modification of the product
- Professional use

1. Utilización

Esta mesa auxiliar ha sido diseñada como mueble de apoyo exterior para uso doméstico reservado al almacenamiento y soporte de mesa barbacoas. La bandeja inferior de esta mesa auxiliar de exterior puede soportar un peso de hasta 15 kg. Más allá de este peso, podría ceder o deformarse.

2. Mantenimiento

Para conservar su mesa auxiliar el máximo de tiempo posible, le aconsejamos:

- No emplear objetos cortantes ni limpiadores abrasivos para efectuar su limpieza.
- Limpiarla después de cada utilización con agua jabonosa caliente y un trapo suave no abrasivo. Aclarar y secar.

La mesa auxiliar no debe utilizarse como tabla para cortar.

Cubrir con una funda durante el verano y mantener en un lugar fresco alejado de la humedad.

3. Servicio posventa

Para cualquier solicitud de piezas de recambio, contactar con el revendedor.

4. Garantía

Todos nuestras mesas auxiliares están garantizadas 2 años a partir de su fecha de compra (previa presentación de la factura o del ticket de caja), exceptuando los gastos de devolución del producto que correrán a cargo del consumidor, esta garantía será válida siempre y cuando se respeten todas las instrucciones del presente manual, haya piezas de recambio disponibles en stock y el producto sea devuelto en su embalaje original.

Esta garantía no será válida en los siguientes casos:

- Condiciones anormales de utilización
- Almacenamiento inadecuado
- Defecto de mantenimiento
- Modificación del producto
- Utilización con fines profesionales



“IMPORTANTE, CONSERVARE PER RIFERIMENTO FUTURO: LEGGERE ATTENTAMENTE”

1. Utilizzo

Questo carrello è concepito come mobile da esterno di complemento per uso domestico, solo per riporre o appoggiare i nostri barbecue da appoggio. Il piano basso del mobile può sostenere fino a 15 kg. Oltre questo carico, rischia di deformarsi e di rompersi.

Alcuni dei nostri mobili sono accessori aggiuntivi come la Nova XL (WT018T) che è dotato di contenitori di stoccaggio in acciaio inox e un tagliere.

2. Pulizia

Per conservare il mobile il più a lungo possibile, si consiglia di:

- Non usare oggetti taglienti o detergenti abrasivi per la pulizia.
- Pulire dopo ogni utilizzo con acqua saponata tiepida e un panno non abrasivo. Sciacquare ed asciugare.

Il mobile non va utilizzato come un tagliere.

In estate coprire con una fodera, quando non utilizzato mettere in un luogo fresco e asciutto.

3. Servizio Assistenza

Per qualsiasi richiesta di pezzi di ricambio, rivolgersi al proprio rivenditore.

4. Garanzia

Tutti i nostri mobili sono garantiti per 2 anni dalla data di acquisto (fattura o scontrino a supporto), escluse spese di reso del prodotto, che sono a carico del consumatore, salvo il rispetto di tutte le istruzioni contenute in questo manuale, in base alla disponibilità delle parti in stock e subordinatamente alla presentazione del prodotto nella sua confezione originale.

Questa garanzia non è valida nei seguenti casi:

- Condizioni anomale di utilizzo
- Conservazione impropria
- Mancanza di manutenzione
- Modifica del prodotto
- Utilizzo a fini professionali

“IMPORTANTE, A CONSERVAR PARA FUTURA REFERÊNCIA: PARA LER COM ATENÇÃO”

1.Utilização

Este aparador foi concebido como um móvel de exterior extra de utilização doméstica apenas para arrumação ou como suporte para os nossos churrascos.

A placa inferior do aparador de exterior pode suportar até 15 kg. Com pesos superiores, corre o risco de ficar deformado e, portanto, enfraquecido.

Alguns de nossos aparadores têm acessórios adicionais, tais como a Nova XL (WT018T), que está equipado com caixas de armazenagem em aço inoxidável e uma placa de corte.

2.Manutenção

Para obter a máxima vida útil do seu aparador, recomendamos que:

- Não utilize objectos pontiagudos nem produtos abrasivos de limpeza.
- Limpe após cada utilização com água morna e sabão e um pano suave não abrasivo.

Enxágue e seque.

O aparador não deve ser utilizado como placa de corte.

Coloque uma cobertura durante o Verão e guarde-o num local fresco e ao abrigo da humidade.

3.Serviço pós-venda

Para peças de substituição, contacte o seu revendedor.

4.Garantia

Todos os nossos aparadores têm uma garantia de 2 anos a contar da data de compra (factura ou recibo de compra), excluindo o custo de devolução do produto, o qual é da responsabilidade do consumidor, sujeita ao cumprimento todas as instruções contidas neste manual e sujeita à disponibilidade das peças em stock e mediante a apresentação do produto na sua embalagem original.

Esta garantia não é válida nos seguintes casos:

- Condições anómalas de utilização
- Armazenamento incorrecto
- Falha de manutenção
- Modificação do produto
- Utilização para fins profissionais

«WICHTIG, BITTE FÜR SPÄTERE ZWECKE AUFBEWAHREN: BITTE SORGFÄLTIG LESEN»

1. Verwendung

Diese Anrichte ist als sekundäres Außenmöbelstück für den privaten Gebrauch konzipiert und zum Verstauen oder auch als Tragevorrichtung für unsere einbaubaren Grills usw. vorgesehen worden.

Die untere Platte der Außenanrichte kann Lasten von maximal 15 kg tragen. Bei Lasten von mehr als 15 kg besteht die Gefahr, dass sich die Platte verformt und hierdurch an Stabilität verliert.

2. Wartung & Pflege

Für eine optimale Lebensdauer Ihrer Anrichte empfehlen wir Ihnen wie folgt:

- Verwenden Sie weder scharfe Gegenstände noch scheuernde Reinigungsmittel zum Reinigen der Anrichte.
- Reinigen Sie die Anrichte nach jeder Verwendung mit warmem, seifenhaltigem Wasser und einem weichen, nicht scheuernden Tuch. Spülen Sie die Anrichte danach ab und trocknen Sie sie vollständig.

Die Anrichte darf nicht als Schneidebrett verwendet werden.

Decken Sie die Anrichte im Sommer mit einer Schutzplane ab und bewahren Sie sie während der Wintermonate an einem kühlen und trockenen Ort auf.

3. Kundendienst

Für Bestellungen von Ersatzteilen wenden Sie sich bitte an die Verkaufsstelle Ihrer Anrichte.

4. Garantie

Unsere Anrichten werden mit einer Garantie von 2 Jahren angeboten, die am Tage des Erwerbes beginnt (Rechnung oder Kassenzettel dienen als Garantienachweis). Von der Garantie ausgeschlossen sind die Versandkosten für die Rücksendung des Produktes, die vom Verbraucher getragen werden müssen. Dies gilt vorbehaltlich der Gesamtheit der Anleitungen in diesem Handbuch, vorbehaltlich der Verfügbarkeit der im Lager vorhandenen Teile und vorbehaltlich der Vorlage des Produktes in seiner Originalverpackung.

Diese Garantie ist in den folgenden Fällen ungültig:

- Unnormale Verwendungsbedingungen
- Unsachgemäße Lagerung
- Wartungs- und Pflegefehler
- Änderung des Produktes
- Verwendung für gewerbliche Zwecke

“BELANGRIJK: BEWAAR DEZE INSTRUCTIES ZODAT U ZE LATER NOG KUNT RAADPLEGEN; LEES ZE AANDACHTIG DOOR”

1. Gebruik

Dit dientafeltje werd ontworpen als tuinmeubel voor huiselijk gebruik en is uitsluitend bedoeld om er dingen op te zetten of als ondersteuning van onze barbecues.

De onderste plank van het buitentafeltje kan tot 15 kg dragen. Als u er meer gewicht op legt, kan het vervormen en dan wordt het breekbaar.

2. Onderhoud

Om uw dientafeltje zo lang mogelijk te kunnen houden, raden wij u het volgende aan:

- Gebruik geen snijdende voorwerpen en maak het niet schoon met schuurmiddelen.
- Maak het na elk gebruik schoon met warm zeepwater en een zachte, niet-schurende doek. Spoel het af en droog het.

Het tafeltje mag niet worden gebruikt als snijplank.

Hang er in de zomer een hoes over en berg het voor de winter op op een koele en niet-vochtige plek.

3. Onderhoudsdienst

Contacteer uw verdeler indien u onderdelen wenst te bestellen.

4. Waarborg

Voor al onze dientafeltjes geldt een waarborg van 2 jaar vanaf de aankoopdatum (factuur of kassaticket geldt als bewijs). Deze waarborg dekt niet de retourkosten van het product, die ten laste zijn van de consument. Verder geldt de waarborg alleen als alle instructies in deze handleiding werden nageleefd en onder voorbehoud dat de onderdelen in voorraad zijn en het product in zijn oorspronkelijke verpakking wordt teruggestuurd.

In de volgende gevallen is de waarborg niet geldig:

- Het product werd in abnormale omstandigheden gebruikt;
- Het werd niet goed opgeborgen;
- Het werd niet of slecht onderhouden;
- Het werd gewijzigd;
- Het werd voor professionele doeleinden gebruikt.